



# EMPACADORAS AL VACÍO SE-204

Modelo de sobremesa. 5 m<sup>3</sup>/h. 280 mm.



## DESCRIPCIÓN COMERCIAL

Barra de sellado doble de 280 mm.  
Equipada con bomba Busch de 5 m<sup>3</sup>/h.  
Control de vacío por sensor.

- ✓ Powered by Busch.
- ✓ Control del vacío por sensor.
- ✓ Vacío plus.
- ✓ Panel de mandos digital.
- ✓ Panel equipado con display que indica el porcentaje exacto de vacío.
- ✓ Pulsador "pausa" para el marinado de alimentos.
- ✓ Seguridad en el empaque de líquidos gracias al control por sensor.
- ✓ Doble sellado.
- ✓ Barra de sellado sin cables.
- ✓ Programa de sellado de bolsas.
- ✓ Descompresión en varias fases.
- ✓ Vac-Norm ready con descompresión automática.
- ✓ Gabinete y cámara de empaque de acero inox. Cámara de empaque embutida.
- ✓ Tapa amortiguada transparente.
- ✓ Programa dry-oil para el secado de la bomba
- ✓ Contador de horas para cambio de aceite.
- ✓ Sistema de seguridad con protecciones por fallo de vacío.
- ✓ Homologado por NSF.

## INCLUIDO

- ✓ Plancha de relleno

## OPCIONAL

- Planchas de relleno adicionales

## ACCESORIOS

- Conjunto plancha relleno

## ESPECIFICACIONES

Capacidad de la bomba: 4 m<sup>3</sup>/h  
Capacidad de la bomba (60 Hz): 5 m<sup>3</sup>/h  
Longitud barra de sellado: 280 mm  
Potencia total: 100 W  
Presión vacío (máxima): 2 mbar

### Dimensiones internas

- ✓ Ancho: 288 mm
- ✓ Fondo: 333 mm
- ✓ Alto: 110 mm

### Dimensiones exteriores

- ✓ Ancho: 337 mm
  - ✓ Fondo: 431 mm
  - ✓ Alto: 307 mm
- Peso neto: 24.2 kg  
Ruido de fondo: 32 dB(A)  
Dimensiones del embalaje  
400 x 525 x 390 mm  
Peso bruto: 27.2 kg

## MODELOS DISPONIBLES

1140621 SE-204 120/50-60/1

\* Consulte para versiones especiales



GESTIÓN DE LA CALIDAD  
ISO 9001: ER-0437/1/06



SAMMIC, S.L. - Basarte, 1  
20720 AZKOITIA (Gipuzkoa) - SPAIN



# EMPACADORAS AL VACÍO SE-204

Modelo de sobremesa. 5 m<sup>3</sup>/h. 280 mm.



CONSERVACIÓN DE ALIMENTOS Y SOUS-VIDE  
EMPACADORAS AL VACÍO INDUSTRIALES

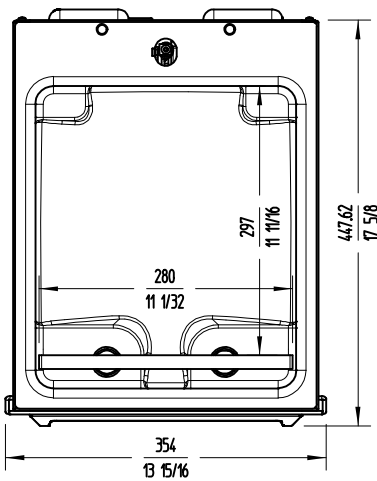
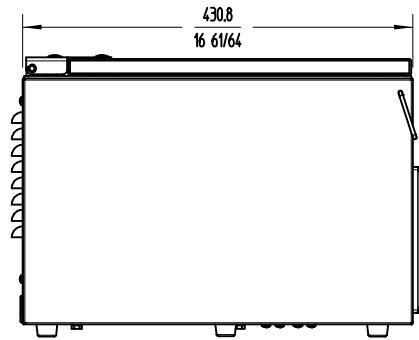
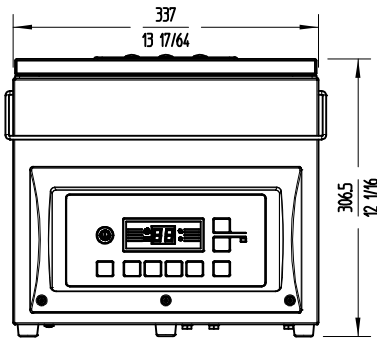

**sammic** | sammic.mx  
Fabricante de Equipos para Hostelería

Av Adolfo Ruiz Cortines Pte 2700 TEL. +52 81 25 25 53 60  
67110 Guadalupe, Nuevo León mexico@sammic.com  
MÉXICO



Proyecto	Fecha
Ref.	Uds.
Aprobado	

ficha de producto  
actualizado 03/12/2025